

D.

DEFINITIVE TECHNOLOGY™

Studio 3D Mini

4.1 Home Theater Sound Bar and Wireless Subwoofer System

Setup Guide

Contenido de la caja



Barra de sonido

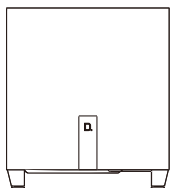

Subwoofer



Cables de alimentación



Cable HDMI



Cable óptico



Separadores para montaje en pared



Plantilla para montaje en pared



Documentación



Mando a distancia



Pila R03/AAA

Configuración

1.

Coloque la barra de sonido

Para obtener la mejor experiencia auditiva, ubique la barra de sonido centrada debajo de su televisión. Puede optar por colocar la barra de sonido en un mueble o montarla en la pared debajo del televisor.

OPCIONAL: La barra de sonido Studio 3D Mini puede montarse en la pared. Consulte la plantilla para montaje en pared que figura en la caja del producto.

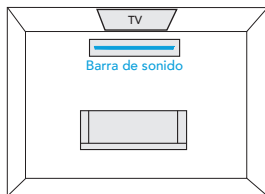

2.

Conecte la barra de sonido a una toma de corriente AC

Durante el proceso de encendido, se verá un solo LED parpadeando lentamente en la barra de sonido. Cuando la luz quede continua en color ámbar, podrá continuar con el paso siguiente.



3.

Coloque el subwoofer

Para obtener un mejor funcionamiento, colóquelo en la misma pared que la televisión, a no más de 30 ft (10 m) de la barra de sonido.

Consejo de rendimiento: colocar el subwoofer en una esquina puede hacer que los graves parezcan aún más pronunciados.

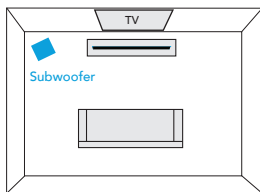

4.

Conecte el subwoofer a una toma de CA y enciéndalo

En la parte posterior del subwoofer, el LED SYNC se iluminará en verde continuo para indicar que el subwoofer se ha emparejado con la barra de sonido.

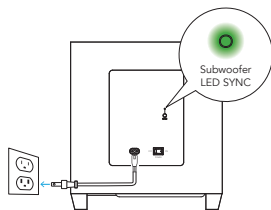

5.

Descargue la aplicación HEOS

Descargue la aplicación HEOS en su dispositivo iOS o Android.



6.

Abra la aplicación HEOS

Una vez finalizada la descarga, abra la aplicación HEOS en su dispositivo iOS o Android.



7.

Pulse el icono de ajustes

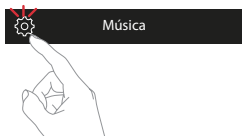

8.

Pulse "Agregar el dispositivo" en la pantalla de ajustes



Siga las instrucciones indicadas en la aplicación para completar la instalación y la configuración de Studio 3D Mini.

Manual del usuario

Para obtener más información, visite <https://www.definitivetechnology.com/>. Consulte el manual de la web para obtener información sobre otras funciones y detalles del procedimiento de funcionamiento.

manuals.definitivetechnology.com/Studio3Dmini/NA/ES/



Control remoto

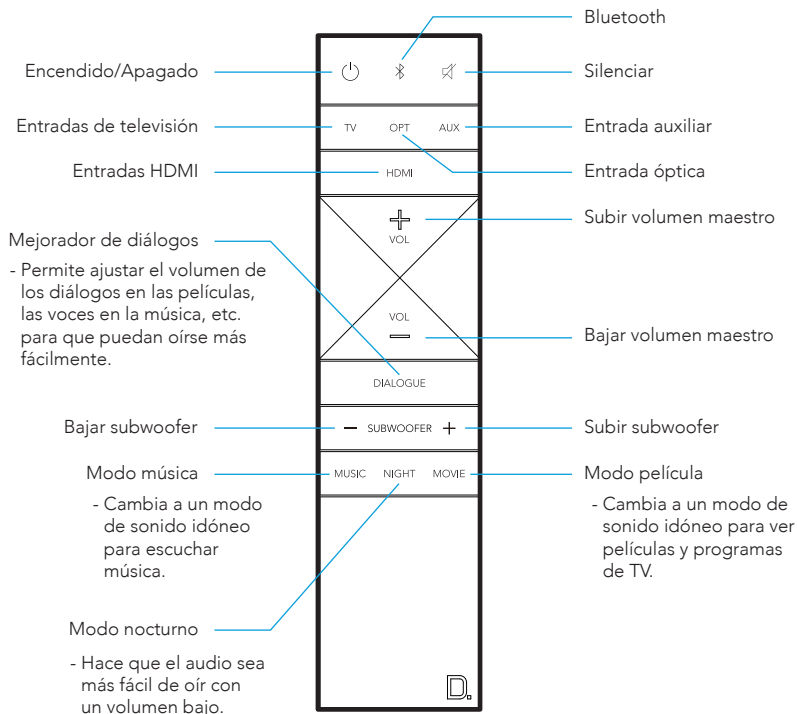

Controles de la barra de sonido

Frete al Studio 3D Mini

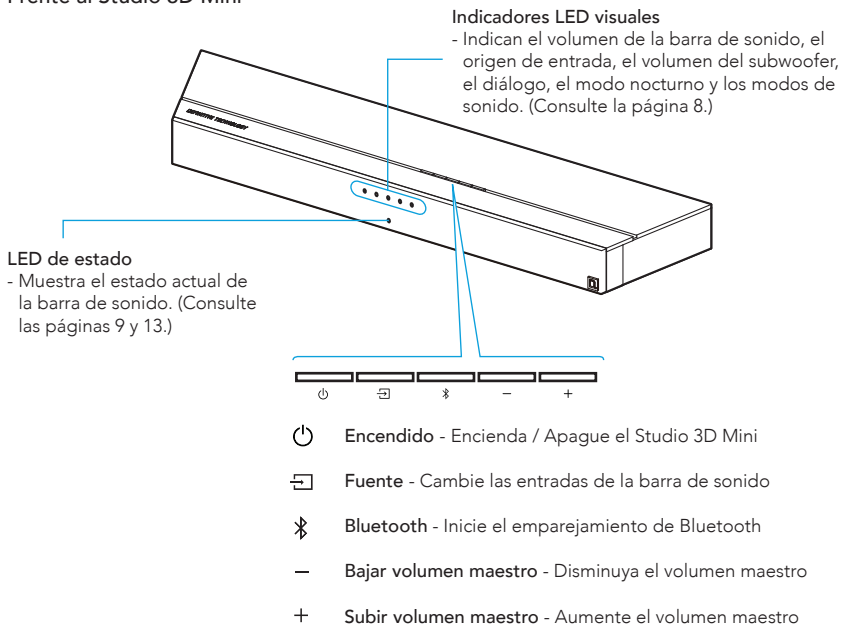

Detrás del Studio 3D Mini

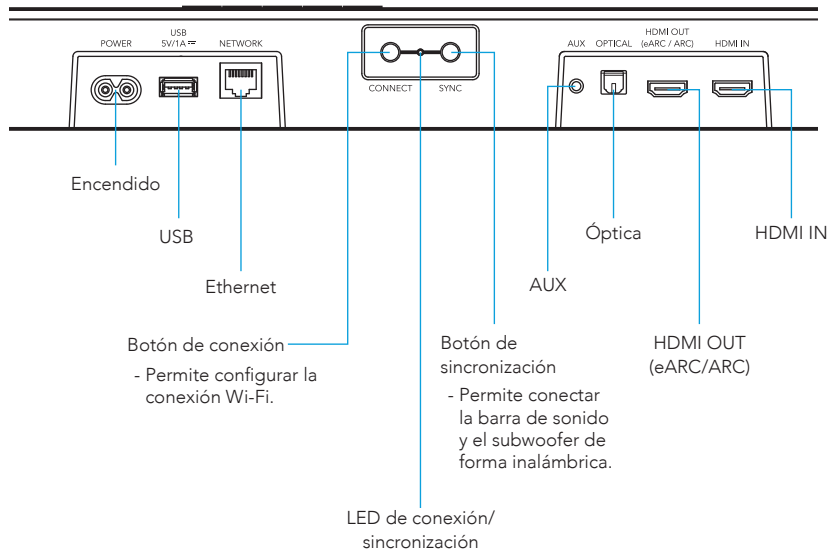

Luces indicadoras y luz de estado de la barra de sonido

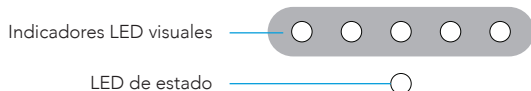

Indicación de fuente

A continuación se muestra una tabla que muestra los indicadores de fuente.

| | |
|-----------|--------------------------------------|
| TV | [5 círculos blancos] |
| HDMI | [5 círculos blancos] |
| OPTICAL | [5 círculos blancos] |
| AUX | [5 círculos blancos] |
| BLUETOOTH | [4 círculos blancos, 1 círculo azul] |
| HEOS | [5 círculos blancos] |

Varios colores de origen indican el flujo de bits de audio para las entradas sin transmisión.

○ CONTENIDO PCM ● SEÑAL DOLBY ● SEÑAL DTS

NOTA: Aunque la entrada de “TV” está ajustada en HDMI OUT (eARC / ARC) de forma predeterminada, el origen de entrada puede configurarse accediendo a la opción “Entrada TV” en el menú “Mis dispositivos” de la aplicación HEOS.

Indicación de volumen

El volumen maestro se indica por medio de los cinco LED de la fila de indicadores LED visuales. El volumen 1% se indicará con el LED más a la izquierda débilmente iluminado, mientras que el volumen 100% se indicará con los 5 LED indicadores visuales completamente iluminados.

Los indicadores LED visuales se iluminan en morado cuando el MODO NOCTURNO está activado.

La función de silencio se indica por medio de la luz de estado. Cuando el volumen está silenciado, el LED de estado se ilumina en azul y parpadea lentamente.

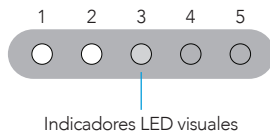

 MODO NOCTURNO - Activado

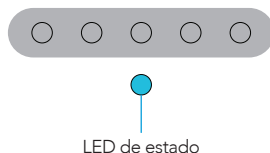

Panel posterior del subwoofer e indicadores LED visuales

Panel posterior del subwoofer

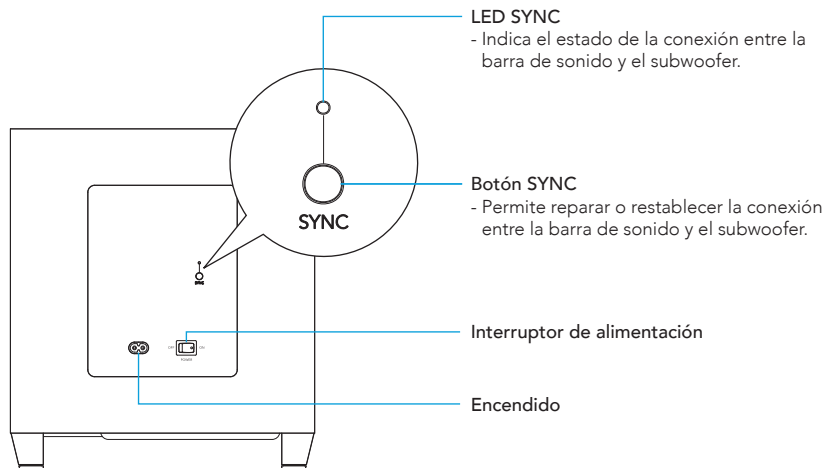

Transmitir música desde un dispositivo

TRANSFIERA MUSICA DESDE SUS DISPOSITIVOS MOVILES MEDIANTE BLUETOOTH

1. Active el ajuste de Bluetooth en su dispositivo móvil.
2. Mantenga pulsado el botón Bluetooth (📶) situado en el control remoto o en el panel superior de la barra de sonido hasta que la luz de estado de la parte delantera parpadee en verde.
3. Seleccione "Studio 3D Mini" en la lista de altavoces Bluetooth disponibles desde su dispositivo móvil.
4. Reproduzca música usando cualquier aplicación en su dispositivo y el sonido se reproducirá ahora a través del altavoz.

TRANSMITIR MÚSICA DESDE UN DISPOSITIVO UTILIZANDO APPLE AIRPLAY

1. Reproduzca música desde su aplicación favorita.
2. Deslice el dedo hacia arriba para abrir el Centro de control de iOS.
3. Pulse el icono de AirPlay en el panel "Reproducción en curso".
4. Elija "Studio 3D Mini" en la lista de dispositivos de AirPlay.
5. Disfrute de la música.

NOTA: Para poder usar Apple AirPlay, la barra de sonido debe estar conectada a una red Wi-Fi. Para conectar la barra de sonido a su red local, siga las instrucciones indicadas en la aplicación HEOS para realizar la instalación y configuración de Studio 3D Mini. (Consulte la página 3.)

Solucion de problemas basicos

MI BARRA DE SONIDO NO SE CONECTA A LA RED

- Asegúrese de que su dispositivo móvil esté conectado a la red inalámbrica antes de instalar la barra de sonido.
- También puede conectar la barra de sonido a su enrutador de red utilizando el cable Ethernet que se vende por separado. Una vez conectada a través de Ethernet, la aplicación HEOS reconocerá la barra de sonido y usted podrá derivarla manualmente a la red inalámbrica accediendo a "Ajustes" – "Mis dispositivos" – "(Nombre del dispositivo)" – "Avanzada" – "A JUSTES DE RED".

LA BARRA DE SONIDO NO EMITE EL SONIDO DEL TELEVISOR

- Revise la conexión de cables entre la barra de sonido y el televisor y otros dispositivos. Compruebe que los cables estén conectados firmemente y en los puertos correctos.
- Asegúrese de que los altavoces del televisor estén ajustados en "Desactivados" en el menú de configuración del televisor*.
- Si está utilizando HDMI eARC/ARC como medio de conexión entre la barra de sonido y el televisor, compruebe que la opción "ARC" esté ajustada en "Activada" en la configuración del televisor**

* NOTA: Dependiendo de la marca de su televisor, los "Altavoces del televisor" pueden estar etiquetados como Receptor o como Altavoces externos.

** NOTA: No todos los televisores tienen estas opciones.

- Verifique que las funciones CEC estén habilitadas en la configuración del televisor.
- Compruebe que las conexiones entre la barra de sonido y el televisor estén sincronizadas con la configuración de la aplicación HEOS. Para conocer la configuración de la entrada de TV, abra la aplicación HEOS y acceda a la vista Música > Ajustes > Mis dispositivos > Entrada TV
- Para actualizar la conexión, acceda a la vista Música > Ajustes > Mis dispositivos > Entrada TV y seleccione el tipo de entrada que actualmente conecta la barra de sonido y el televisor.

EL SUBWOOFER NO EMITE NINGÚN SONIDO

- Asegúrese de que el subwoofer esté enchufado y encendido.
- Verifique el LED SYNC en la parte posterior del subwoofer. Compruebe si está iluminado en color verde continuo. Si no está iluminado en verde, consulte el manual en línea para obtener instrucciones detalladas sobre cómo restablecer manualmente la conexión entre la barra de sonido y el subwoofer.

RESTABLECIMIENTO DE LA BARRA DE SONIDO

- Al restablecer la barra de sonido, se borran los ajustes de la red inalámbrica, la ecualización y el nombre, pero se conserva el software actual.
- Deberá acceder a "Ajustes" - "Agregar el dispositivo" y conectar de nuevo la barra de sonido a la red doméstica para poder volver a utilizarla.
- Para restablecer la barra de sonido, mantenga pulsados el botón CONNECT (situado en el panel posterior de la barra de sonido) y el botón Bluetooth (⌘) (situado en el panel superior de la barra de sonido) durante 5 segundos hasta que el LED de estado situado en la parte delantera de la barra de sonido comience a parpadear en color ámbar.

Manual del usuario

Para obtener más información, visite <https://www.definitivetechnology.com/>. Consulte el manual de la web para obtener información sobre otras funciones y detalles del procedimiento de funcionamiento.

manuals.definitivetechnology.com/Studio3Dmini/NA/ES/



Para asistencia adicional:

Número de teléfono

(800) 228-7148 (Norteamérica)

+1 (410) 363-7148

Correo electrónico

definitive@custhelp.com

Correo

Definitive Technology

15541 Fermi Court Carlsbad,

CA 92008 U.S.A

Garantía

Esta barra de sonido está cubierta por una garantía limitada.

Para obtener información detallada, visite el sitio web de Definitive Technology:

<https://www.definitivetechology.com/warranty-information>

Síguenos en



Twitter



Instagram



Facebook

D.

DEFINITIVE TECHNOLOGY

www.definitivetechonology.com

Printed in Vietnam 5411 11892 00AT
© 2020 Sound United. All Rights Reserved.