



HEOS Link QUICK START GUIDE

HS2

ANTES DE COMENZAR

HEOS Link está diseñado para añadir la funcionalidad de audio multisala HEOS a un dispositivo externo, el cual ofrece amplificación de audio, como un receptor de A/V o amplificador integrado.

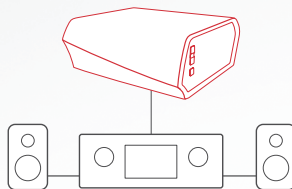

Asegúrese de disponer de los siguientes elementos listos en el orden de trabajo:

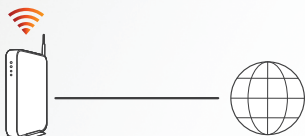

Enrutador Wi-Fi

Conexión a Internet



Dispositivo móvil Apple iOS, Android o Kindle conectado a su red

PASO 1: DESEMBALAJE

Desembale cuidadosamente su nuevo HEOS Link.

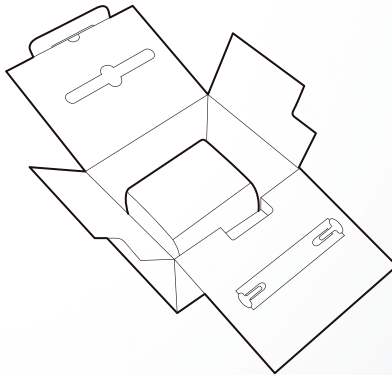

Verifique que los siguientes elementos estén incluidos en la caja.

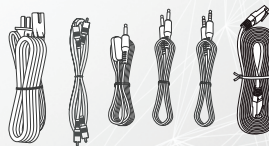
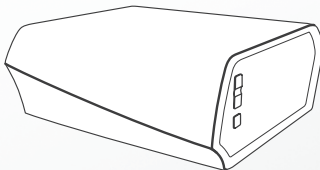

PASO 2: COLOCACIÓN

Coloque HEOS Link en una ubicación conveniente cerca del dispositivo de amplificación al que se está conectando.

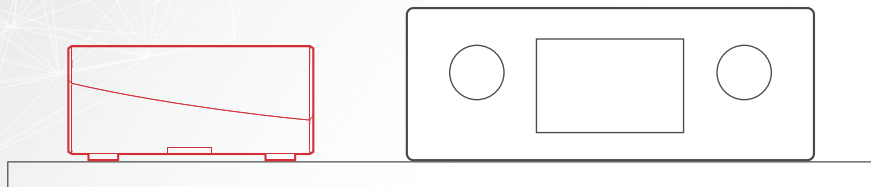

PASO 3: CONEXIÓN

English

Français

Español

- 1 Conecte HEOS Link a una entrada disponible en su amplificador utilizando los cable analógicos RCA.

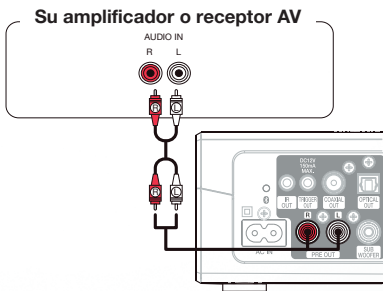

- 2 Conecte el cable de alimentación a HEOS Link y a una toma de corriente en la pared.

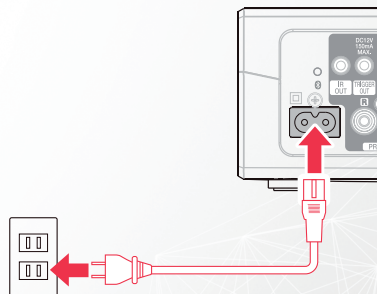

OPCIONAL

Si está conectando HEOS Link a una red por cable, conecte el cable Ethernet incluido entre HEOS Link y su enrutador. No conecte el cable Ethernet si va a conectar su HEOS Link a una red inalámbrica.

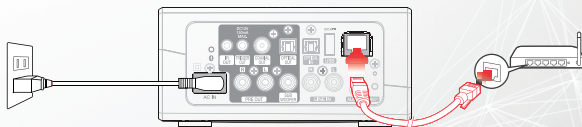

PASO 4: CONTROL

- 1 Descargue HEOS by Denon App Vaya a Apple App Store, Google Play o Amazon Appstore y busque la aplicación "HEOS by Denon" para descargarla e instalarla.



- 2 Inicie la aplicación HEOS y siga las instrucciones que aparecen en la aplicación.



PASO 5: AÑADIR ALTAVOZ

English

Français

Español

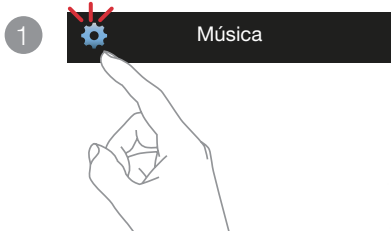

¡DISFRUTE!

OPCIONAL: Bluetooth

1. Active el ajuste de Bluetooth en su dispositivo móvil.
2. Mantenga pulsado el botón Bluetooth (B) situado en la parte trasera del dispositivo HEOS durante 3 segundos y suéltelo cuando vea un patrón de dos parpadeos verdes en el LED de estado.
3. Seleccione "HEOS Link" en la lista de dispositivos Bluetooth disponibles.

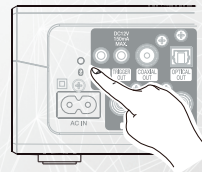

Para obtener más información, visite www.HEOSbyDenon.com

Para obtener el manual en línea, visite manuals.denon.com/HEOSLINKHS2/ALL/ES

SOLUCIÓN DE PROBLEMAS BÁSICOS

Mi dispositivo HEOS no se conecta a mi red mediante el cable de audio

- Asegúrese de que su dispositivo móvil está conectado a su red inalámbrica antes de configurar su dispositivo HEOS.
- Alternativamente, puede conectar su dispositivo HEOS en su enrutador de red utilizando el cable Ethernet incluido. Una vez conectado a través de Ethernet, la aplicación HEOS by Denon deberá reconocer el dispositivo HEOS y podrá moverlo manualmente a su red inalámbrica mediante Configuración/Mis dispositivos/Nombre_Dispositivo/Avanzado/Ajustes de red.

Recibo un mensaje “Dispositivo no encontrado”

- Mueva su dispositivo HEOS más cerca de su enrutador inalámbrico.
- Su dispositivo HEOS y el dispositivo del controlador podrían no estar en la misma red. Verifique que el dispositivo controlador está en la misma red que su dispositivo HEOS. Esto se configura por lo general bajo la opción de ajustes de su dispositivo móvil. Si tiene más de una red, es posible que su dispositivo salte a otra red distinta a medida que se desplace alrededor de su casa.
- Asegúrese que no existan otros dispositivos electrónicos que interfieran con las señales de su red inalámbrica. Los hornos de microondas, teléfonos inalámbricos y algunos televisores pueden causar interferencias en la red inalámbrica.
- Si sus dispositivos HEOS están lejos de su enrutador, considere agregar un amplificador inalámbrico, como por ejemplo el HEOS Extend.
- Si su router inalámbrico es incompatible con su dispositivo HEOS, por favor use el amplificador inalámbrico opcional HEOS Extend y establezca una conexión permanente con su router.

La música se corta o retrasa en algunas ocasiones

- Asegúrese de que su conexión a Internet está funcionando correctamente.
- Si está compartiendo su red con otros usuarios o dispositivos, esto podría estar utilizando la mayoría de su ancho de banda (especialmente si se está viendo vídeo en tiempo real).
- Asegúrese de que sus dispositivos HEOS estén dentro del rango de su red inalámbrica.
- Asegúrese de que sus dispositivos HEOS no estén ubicados cerca de otros dispositivos electrónicos que pudieran interferir con su conectividad inalámbrica (como por ejemplo hornos microondas, teléfonos inalámbricos, TVs, etc...).

No puedo emparejar un dispositivo Bluetooth con el dispositivo HEOS

- La conexión del dispositivo móvil Bluetooth no funciona correctamente. Encienda y apague el dispositivo móvil, elimine la información de emparejamiento y vuelva a emparejar el dispositivo HEOS al dispositivo móvil.

Escucho distorsión cuando utilizo la entrada AUX

Las señales de salida analógica procedentes de algunas fuentes pueden ser bastante fuertes. Si el nivel de entrada del dispositivo fuente está subido completamente al máximo, puede que se sobrecarguen las entradas del dispositivo HEOS. No es probable que esto cause daños, pero puede provocar un sonido distorsionado. Al principio, establezca el volumen de la fuente en un nivel medio - bajo para posteriormente subirlo según sea necesario. Si el sonido se escucha distorsionado, baje el control de volumen del dispositivo.

Escucho un retardo al utilizar la entrada AUX con mi TV

- Si está conectando la entrada AUX con su servicio por cable o satélite para disfrutar del audio de la TV a través de varios dispositivos HEOS, es posible que escuche un retraso entre la imagen y el audio. Esto se debe a que el sistema HEOS debe almacenar el audio antes de enviarlo a los dispositivos de forma que llegue a todos los dispositivos al mismo tiempo.
- Puede evitar este retraso escuchando únicamente desde el dispositivo HEOS que está directamente conectado al decodificador.

Conexión a una red usando WPS

Si su enrutador inalámbrico es compatible con WPS (Wi-Fi Protected Setup™) su dispositivo HEOS inalámbrico puede conectarse de manera opcional a su red mediante el método "Pulsar botón" siguiendo estos pasos:

1. Pulse el botón WPS de su enrutador.
2. Dentro de un lapso de tiempo de 2 minutos, pulse y mantenga pulsado el botón de conexión en el panel trasero del dispositivo HEOS durante 3 segundos.
3. El LED de la parte frontal del dispositivo HEOS parpadeará en verde durante algunos segundos mientras se conecta a su enrutador.
4. Cuando la conexión se haya completado, el LED de la parte frontal del dispositivo HEOS se volverá azul fijo.

Restablecer el dispositivo

Al restaurar su dispositivo HEOS se borrará la configuración de red inalámbrica, EQ y el nombre pero se conserva el software actual. Tendrá que utilizar Ajustes->Añadir dispositivo para reconectar el dispositivo a su red doméstica antes de que se pueda usar.

Para restablecer su dispositivo HEOS mantenga pulsados los botones de conexión y Bluetooth situados en el dispositivo HEOS durante 5 segundos hasta que el LED delantero comience a parpadear en color ámbar.

La aplicación y la marca HEOS by Denon no están afiliadas a ningún fabricante de dispositivos móviles.

HEOS y el logotipo HEOS son marcas registradas o marcas comerciales registradas en los Estados Unidos de América y/o en otros países.

Apple y el logotipo Apple son marcas comerciales de Apple Inc., registradas en los Estados Unidos de América y/o en otros países. App Store es una marca de servicio de Apple Inc.

Google Play es una marca comercial de Google Inc.

Amazon, Kindle, Fire y todos los logotipos relacionados son marcas registradas de Amazon.com, Inc. o sus afiliados.

El logotipo Wi-Fi Protected Setup™ es una marca comercial de Wi-Fi Alliance.

La marca denominativa y logotipos de Bluetooth® son marcas comerciales registradas propiedad de Bluetooth SIG, Inc. y cualquier uso de tales marcas por D&M Holdings Inc. está bajo licencia. Otras marcas registradas y nombres comerciales son de sus respectivos propietarios.

Cualquier otra marca registrada es propiedad de sus respectivos propietarios.

CONTACT Denon

For US & Canada only:

If you need further assistance with your HEOS Product, please contact HEOS by Denon Customer Support Services below:

Website www.HEOSbyDenon.com/Support

Email Support@HEOSbyDenon.com

Live Chat www.HEOSbyDenon.com/LiveChat

Telephone Toll Free (855) 499 2820
(M-F 10:00AM to 10:00PM EST / Sat 12:00PM to 8:00PM EST)

Online Manual manuals.denon.com/HEOSLINKHS2/ALL/EN





DENON[®]

HEOSbyDenon.com

Printed in Vietnam 5411 11357 00AD
Copyright ©2016 D&M Holdings Inc. All Rights Reserved.